



**Electrolux**  
PROFESSIONAL

**Modulaire bereidingsapparatuur  
900XP Bakplaat, 1 zone, geribd,  
geborsteld chroom, topmodel, elektrisch**

ARTIKEL \_\_\_\_\_

MODEL \_\_\_\_\_

NAAM \_\_\_\_\_

SIS \_\_\_\_\_

AIA \_\_\_\_\_



391356 (E9IILDAOMCA)

ELEKTRISCHE BAKPLAAT, 1  
zone, geribd, geborsteld  
chroom, 400V-50/60-3N

## Omschrijving

### Product Nr.

Elektrisch verwarmde bakplaat 330x700x15 mm, geribd, één zone, topmodel zonder onderbouw. De bakplaat is in schuin aflopende positie geplaatst, voor bakken met weinig vet of olie. De geborsteld chroom toplaag is corrosie bestendig, geeft minder warmte straling en een lager energie verbruik, de plaat is krasbestendig en is makkelijker te reinigen. Zelfdragende roestvrijstalen constructie, extra versterkt. De achterwand en de zijwanden zijn omgezet uit één plaat roestvrijstaal. 2 mm dik roestvrijstalen bovenblad met vlakke bovenranden voor een strakke verbinding met andere 900XP units. Ventilatie opening met afneembaar roestvrijstalen rooster. De metalen bedieningsknoppen zijn verdiept op het front geplaatst. De bakplaat van 15 mm dik staal met geborsteld chromen toplaag is naadloos ingelast in het bovenblad, verzonken en met afgeronde hoeken rondom, voor eenvoudige reiniging. Roestvrijstalen spatwand, afneembaar voor reiniging. Vet afvoer opening met een op het front uitneembare roestvrijstalen opvangbak met een inhoud van 1,5 liter. Traploze thermostatische temperatuurregeling van 120 - 280°C, met oververhitting beveiliging. Inclusief schraper. Geplaatst op 4 stelvoeten. IPX5 waterdicht.

## Uitvoering

- Hoge roestvrijstalen spatwanden aan de achterkant en de zijkanten. De spatwand is afneembaar voor eenvoudige reiniging en is afwasmachine bestendig.
- Het speciale ontwerp van de bedieningsknoppen voorkomt waterinfiltratie.
- IPX5 waterdicht.
- Geplaatst op roestvrijstalen poten, 50 mm in hoogte verstelbaar. Het model is tevens geschikt voor hangende montage aan een installatiewand.
- De bakplaat heeft een ruime opening voor het afvoeren van vet en kruid naar de leklade met 1,5 liter inhoud.
- Instelbare temperatuur van 120°C tot 280°C.
- Het geborsteld chromen oppervlak is kras bestendig en maakt het schoonmaken aan het eind van de dag makkelijk.
- Een schraper voor geribde platen wordt standaard meegeleverd.
- Geschikt voor plaatsing op een werkbank.

## Constructie

- Het 930 mm diepe bovenblad geeft een groter werkoppervlak.
- Alle uitwendige beplating is uitgevoerd in roestvrijstaal met Scotch Brite afwerking.
- 2 mm dik bovenblad van roestvrijstaal 1.4301 (AISI304).
- Haakse zijkanten zorgen voor een vlakke koppeling met andere units en voorkomen kieren en mogelijke vuilophoping tussen de apparaten.
- Bakplaat van 15 mm dik staal met geborsteld chroom oppervlak voor optimale bak resultaten en makkelijk gebruik.
- Volledig geribd bak oppervlak.

## Goedkeuring



Experience the Excellence  
[www.electroluxprofessional.com](http://www.electroluxprofessional.com)  
[benelux@electroluxprofessional.com](mailto:benelux@electroluxprofessional.com)

Front aanzicht

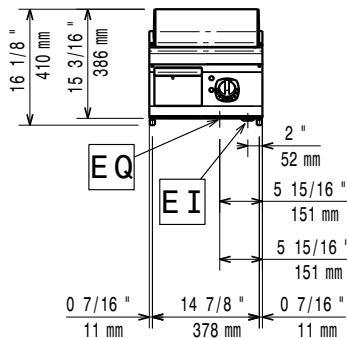

Zij aanzicht

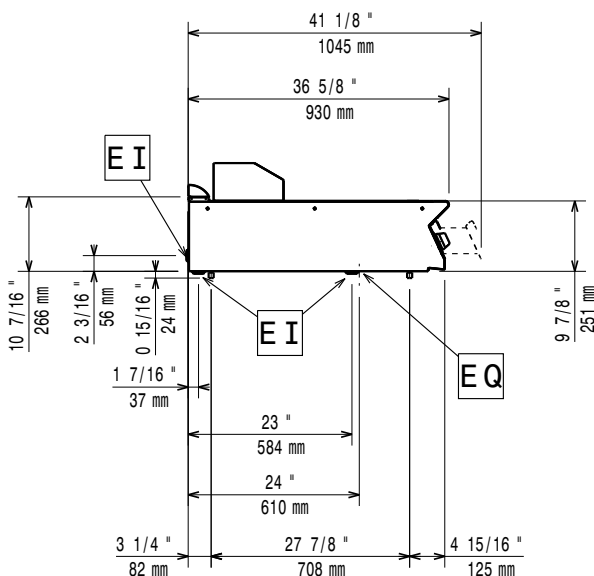

EI = Elektrische aansluiting  
 EQ = Equipotentiaal schroef

Boven aanzicht

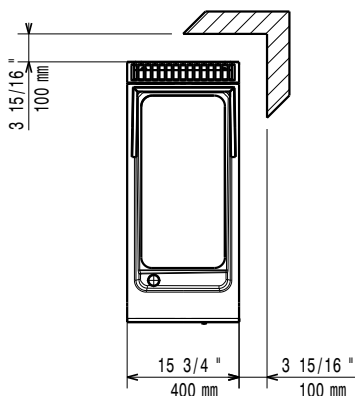

### Elektra

#### Voltage

391356 (E9IILDAOMCA) 380-400 V/3 ph/50-60 Hz

Elektrisch max. vermogen 7.5 kW

### Opstelling

Indien de bakplaat wordt geplaatst tegen of naast een temperatuur gevoelig apparaat, moet daartussen een veiligheidsopening van circa 150 mm komen of er moet warmte isolatie geplaatst worden.

### Algemene gegevens

Plaat lengte	330 mm
Plaat breedte	700 mm
Temperatuur, minimaal	120 °C
Temperatuur, maximaal	280 °C
Externe afmetingen, lengte	400 mm
Externe afmetingen, breedte	930 mm
Externe afmetingen, hoogte	250 mm
Gewicht, netto	55 kg
Waterdichtheid index	IPX5

### Meegeleverde accessoires

- 1 stuks SCHRAPER voor geribde bakplaten, schraper bladen voor gladde en geribde bakplaten PNC 206420

### Optionele accessoires

- AFDICHTINGSKIT en tape voor het afdichten van de koppelnaad tussen 2 units PNC 206086
- ROOKGASKANAAL Ø120 mm, met trekonderbreker, lengte 900 mm, roestvrijstaal PNC 206126
- ADAPTERRING Ø120 - Ø130 mm, voor rookgas afvoer-condensor 206310 PNC 206127
- ROOKGASKANAAL Ø150 mm, met trekonderbreker, lengte 920 mm, roestvrijstaal PNC 206132
- ADAPTERRING Ø150 mm, voor rookgas afvoer-condensor 206246 PNC 206133
- WIELENSET, 2 bokwielen en 2 geremde zwenkwielen Ø125 mm, voor combinatie met een basisframe PNC 206135
- 2 STELVOETEN met bevestigingsplaat, voor vaste montage op de vloer PNC 206136
- DRAGER voor brugopstelling van 800 mm brede topmodellen, opgehangen tussen twee vloermodellen PNC 206137
- DRAGER voor brugopstelling van 1000 mm brede topmodellen, opgehangen tussen twee vloermodellen PNC 206138
- DRAGER voor brugopstelling van 1200 mm brede topmodellen, opgehangen tussen twee vloermodellen PNC 206139
- DRAGER voor brugopstelling van 1400 mm brede topmodellen, opgehangen tussen twee vloermodellen PNC 206140

• DRAGER voor brugopstelling van 1600 mm brede topmodellen, opgehangen tussen twee vloermodellen	PNC 206141	<input type="checkbox"/>	• BASISFRAME voor opstelling op 4 poten of 4 wielen van 700XP-900XP vloermodellen met een totale breedte van 1600 mm, voor combinatie met wielenset 206135	PNC 206369	<input type="checkbox"/>
• FRONTPLINT, roestvrijstaal, 800 mm, voor 100 mm hoge bouwkundige sokkel	PNC 206148	<input type="checkbox"/>	• BASISFRAME voor opstelling op 4 poten of 4 wielen van 700XP-900XP vloermodellen met een totale breedte van 2000 mm, voor combinatie met wielenset 206135	PNC 206370	<input type="checkbox"/>
• FRONTPLINT, roestvrijstaal, 1000 mm, voor 100 mm hoge bouwkundige sokkel	PNC 206150	<input type="checkbox"/>	• ACHTERPANEEL 800 mm, bij eiland opstelling van 700XP-900XP vloermodel of topmodel op onderkast	PNC 206374	<input type="checkbox"/>
• FRONTPLINT, roestvrijstaal, 1200 mm, voor 100 mm hoge bouwkundige sokkel	PNC 206151	<input type="checkbox"/>	• ACHTERPANEEL 1000 mm, bij eiland opstelling van 700XP-900XP vloermodel of topmodel op onderkast	PNC 206375	<input type="checkbox"/>
• FRONTPLINT, roestvrijstaal, 1600 mm, voor 100 mm hoge bouwkundige sokkel	PNC 206152	<input type="checkbox"/>	• ACHTERPANEEL 1200 mm, bij eiland opstelling van 700XP-900XP vloermodel of topmodel op onderkast	PNC 206376	<input type="checkbox"/>
• WATER AFVOERGOOT voor bakplaat 400 mm, voor afvoer van water bij het schoonmaken van de plaat	PNC 206153	<input type="checkbox"/>	• VENTILATIEKANAAL ROOSTER, 400 mm, roestvrijstaal, fijne maas	PNC 206400	<input type="checkbox"/>
• DRAGER voor brugopstelling van 400 mm brede topmodellen, opgehangen tussen twee vloermodellen	PNC 206154	<input type="checkbox"/>	• SCHRAPER voor geribde bakplaten, schraper bladen voor gladde en geribde bakplaten	PNC 206420	<input type="checkbox"/>
• 2 ZIJPLINTEN, LINKS EN RECHTS, OP SOKKEL, 900XP	PNC 206157	<input type="checkbox"/>	• AFDEK-SPATKAP voor bakplaten	PNC 206455	<input type="checkbox"/>
• FRONTPLINT, roestvrijstaal, 800 mm	PNC 206176	<input type="checkbox"/>	• 2 ZIJ HANDRAILS, links en rechts, roestvrijstalen buis Ø30 mm, 900XP	PNC 216044	<input type="checkbox"/>
• FRONTPLINT, roestvrijstaal, 1000 mm	PNC 206177	<input type="checkbox"/>	• FRONT HANDRAIL 400 mm, roestvrijstalen buis Ø30 mm, 700XP-900XP	PNC 216046	<input type="checkbox"/>
• FRONTPLINT, roestvrijstaal, 1200 mm	PNC 206178	<input type="checkbox"/>	• FRONT HANDRAIL 800 mm, roestvrijstalen buis Ø30 mm, 700XP-900XP	PNC 216047	<input type="checkbox"/>
• FRONTPLINT, roestvrijstaal, 1600 mm	PNC 206179	<input type="checkbox"/>	• FRONT HANDRAIL 1200 mm, roestvrijstalen buis Ø30 mm, 700XP-900XP	PNC 216049	<input type="checkbox"/>
• 2 ZIJPLINTEN, links en rechts, roestvrijstaal, 900XP	PNC 206180	<input type="checkbox"/>	• FRONT HANDRAIL 1600 mm, roestvrijstalen buis Ø30 mm, 700XP-900XP	PNC 216050	<input type="checkbox"/>
• 2 AFDICHTPANELEN LEIDINGKANAAL, kastdeel en plintdeel, voor zichtzijde van 900XP vloermodel of topmodel op onderbouw kast, wand opstelling	PNC 206181	<input type="checkbox"/>	• 2 ZIJPANELEN, links en rechts, vlak roestvrijstaal, voor zichtzijde van vloermodel 900XP	PNC 216134	<input type="checkbox"/>
• 2 AFDICHTPANELEN LEIDINGKANAAL, kastdeel en plintdeel, voor zichtzijde van 900XP vloermodel of topmodel op onderbouw kast, rug-aan-rug opstelling	PNC 206202	<input type="checkbox"/>	• WATER AFVOERGOOT voor bakplaat 800 mm, voor afvoer van water bij het schoonmaken van de plaat	PNC 216153	<input type="checkbox"/>
• 4 STELPOTEN, 100 mm hoog, voor plaatsing op een 100 mm hoge bouwkundige sokkel	PNC 206210	<input type="checkbox"/>	• FRONT AFZETSCHAP 400x140 mm, roestvrijstaal, 700XP-900XP	PNC 216185	<input type="checkbox"/>
• ROOKGAS AFVOER-CONDENSOR, voor afvoerpijp Ø150 mm, bij 800 mm unit	PNC 206246	<input type="checkbox"/>	• FRONT AFZETSCHAP 800x140 mm, roestvrijstaal, 700XP-900XP	PNC 216186	<input type="checkbox"/>
• VENTILATIEKANAAL VERHOOGING, roestvrijstaal, hoogte 180 mm, voor 45 mm hoog standaard ventilatie rooster, totale hoogte 225 mm, 700XP-900XP unit van 800 mm	PNC 206304	<input type="checkbox"/>	• 2 ZIJPANELEN, links en rechts, vlak roestvrijstaal, voor zichtzijde van topmodel 900XP	PNC 216278	<input type="checkbox"/>
• ACHTER HANDRAIL 800 mm, roestvrijstalen buis Ø30 mm, marine	PNC 206308	<input type="checkbox"/>	• GASDRUK REGELAAR, bij te hoge gasdruk, reduceert de gasdruk naar 12,5 - 30 mbar, inclusief adapter van 1/2" naar 3/4"	PNC 927225	<input type="checkbox"/>
• ACHTER HANDRAIL 1200 mm, roestvrijstalen buis Ø30 mm, marine	PNC 206309	<input type="checkbox"/>			
• VET-OLIE OPVANG SET met 5 liter container, voor onderbouw onder bakplaten, in plaats van de standaard lekbak	PNC 206346	<input type="checkbox"/>			
• BASISFRAME voor opstelling op 4 poten of 4 wielen van 700XP-900XP vloermodellen met een totale breedte van 800 mm, voor combinatie met wielenset 206135	PNC 206367	<input type="checkbox"/>			
• BASISFRAME voor opstelling op 4 poten of 4 wielen van 700XP-900XP vloermodellen met een totale breedte van 1200 mm, voor combinatie met wielenset 206135	PNC 206368	<input type="checkbox"/>			